

私たちのために贈る、「食×カルチャー」のご褒美イベント

嗜好品店

HAVE A TASTE
NOW JAPAN?

イベント概要資料

ABOUT

嗜好品店

HAVE A TASTE NOW JAPAN?

私たちのために贈る、“食×カルチャー”の新しいイベント初開催！

嗜好品店(しこうひんてん)とは、Blue Marbleが主催・運営する新しいイベントです。

古今を通じた日本の食・音楽・アートが混ざり合い、国籍・年齢問わず、

誰でも「食べて・飲んで・買って」思う存分嗜むことができるイベントです。

国内外にて、日本の食文化を中心としたライフスタイルやカルチャー発信と場づくりを行います。



OUTLINE

嗜好品店

2024年11月22日(金)、23日(土)、24日(日)

12:00～20:00 (最終日のみ17時終了)

会場：東急プラザ銀座7F

来場者数：8,000～10,000人

出店者：70社

(酒類製造社 20社 / 飲食店 10社 / 物販 30-40社)

主催・運営：嗜好品店実行委員会

(ダイヤモンドヘッド株式会社 / 株式会社Fun Japan Communications /
ワングローバル株式会社)

入場料：無料

*バイヤー及び業界関係者の来場登録 (無料・10月中旬)

*「日本の酒」飲み比べ前売りチケット販売予定 (有料・10月下旬)

※イメージ(仮)



VENUE

東急プラザ銀座 7F

〒104-0061 東京都中央区銀座 5-2-1

- 東京メトロ
銀座線・丸ノ内線・日比谷線「銀座駅」C2・C3出口 徒歩1分
日比谷線・千代田線「日比谷駅」A1出口 徒歩2分
- 都営地下鉄
三田線「日比谷駅」A1出口 徒歩2分
- JR
山手線・京浜東北線「有楽町駅」銀座口 徒歩4分



VISITOR TARGET

TARGET その1

東アジア(韓国・台湾・香港)を中心とした
20~40代 訪日外国人旅行者



東アジア圏は、訪日のリピート率や帰国した際の越境ECでの日本産商品の購入率の高さも注目の一つです。もちろん、東南アジアや欧米からの旅行者にもアプローチをかけます。

TARGET その2

日本国内 感度高めのお金に余裕がある
20~40代 関東圏内在住 男女



ファッション・アート・食・音楽などあらゆるカルチャーに興味関心が高く、且つSNS発信力のある層。購買力はもちろん、新しいコミュニティ作りへの貢献も期待します。

VISITOR TARGET

TARGET その3

主に日本国内のバイヤー、メディア、その他異業種のビジネス関係者



主に生活と文化（衣食住とアート）に関わる国内のバイヤーや商品企画担当者を中心に、スタイリストやメディア関係者、都市開発、新たな出会いを求めている異業種企業など多種多様なビジネス関係者が来場します。

ORGANIZER / PARTNER



ダイヤモンドヘッド(株)

担当：主催・運営

クリエイションの祭典「NEW ENERGY」を主催・運営するチームBlue Marble(ダイヤモンドヘッド株式会社所属)。独自のクリエイターネットワークはもちろん、ユーザーの8割以上がファッション・アート・食・インテリア・音楽などあらゆるカルチャーに興味関心が高く、且つSNS発信力のある20～40代男女。(メルマガ会員約3万人、SNSコミュニティ約1万人)



(株)Fun Japan Communications

担当：PR・越境EC一部取扱

アジアを対象とした「日本好き」ユーザーをコミュニティとしてネットワーク化しており、8市場+英語圏を中心としたプロモーションやマーケティングサポートが可能。(SNSコミュニティ約450万人、WEB会員約130万人)FUN! JAPAN会員の特徴は、「日本への訪日経験・来訪意欲」や「日本製商品の購入意向」が高いこと。



(株)ワングローバル

担当：酒類販売・運営

食品流通において、販路開拓や販路拡大に悩む日本全国の食品小売事業者様を応援サポート。「ワセダ食堂」という日本全国から“本当に美味しいもの”“作り手の顔が見える商品”を取り揃えた、グロサリー&ダイニングのお店を運営。あまりご近所のスーパーでは取り扱っていないような商品を幅広く取り揃えております。

and more...

LAYOUT

東急プラザ銀座 7F

■■■■ 出店ブース

■■■■ 日本の酒飲み比べエリア(年齢確認必須エリア)

識別するため、成人の方はリストバンドを付けて入場いただきます

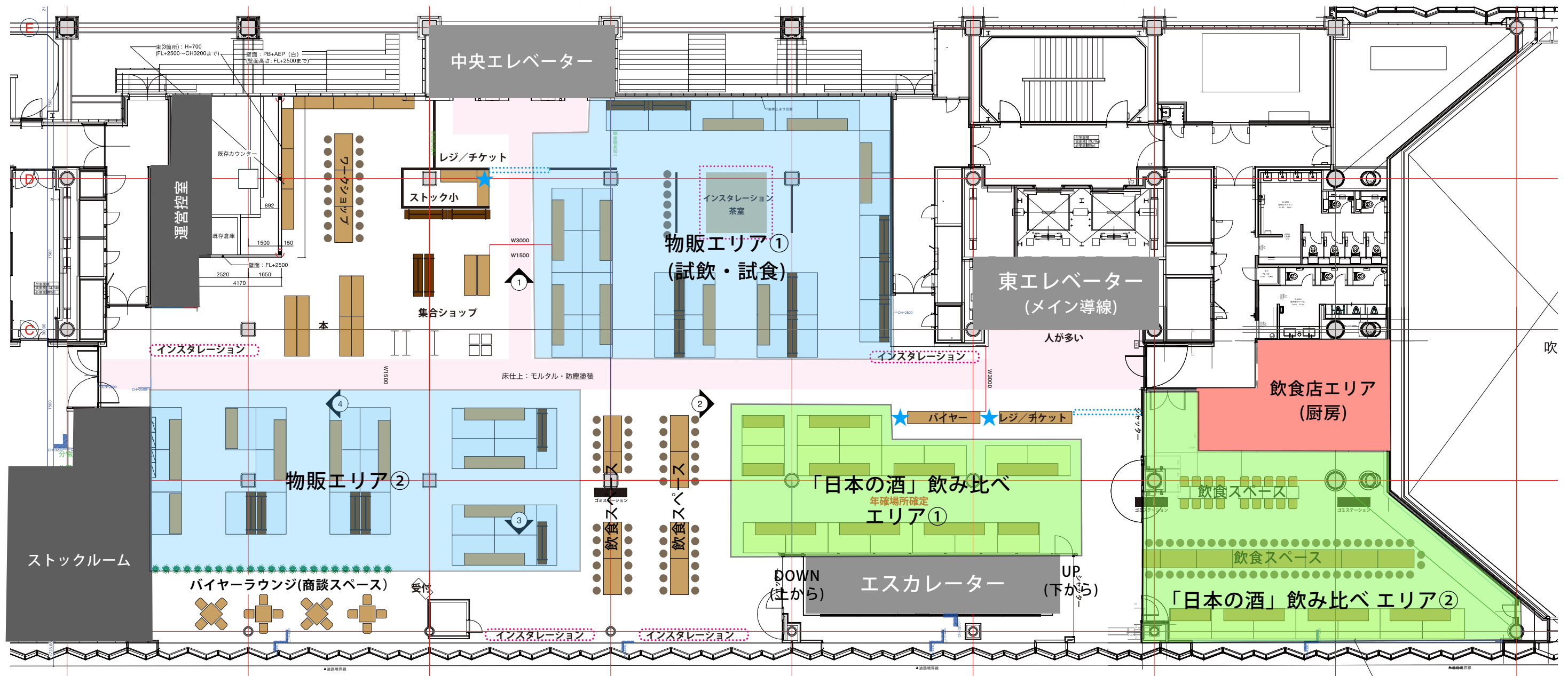

★：年齢確認スポット

(成人の方にはリストバンドをお渡しします。リストバンドを持っていない方には、酒類は提供と販売ができません。)

MAIN CONTENT

その1：日本産を中心に厳選された「嗜好に纏わる」商品の生産者・販売者による物販



酒類



茶



香



器



肴・調味料



甘味



雑貨



化粧品・スキンケア



本・音楽



アート

その他、植物・衣類・アクセサリなど、生産地国内外問わず嗜好に纏わる商品であれば奮ってご参加ください。

MAIN CONTENT

その2 「日本の酒」 飲み比べ



日本の地で醸した日本酒、ジン、果実酒などあらゆる「日本の酒」が集合。全国各地20社集まり、蔵元から直接話を伺いながら、飲んで嗜む、嗜好体験。

*飲み比べチケット 前売販売 (10月下旬予定)

その3 フードクリエイターによる「食」提供



日本ならではの食材で仕立てた至極の逸品を会場内で味わうことができます。

また、料理人による一夜限りのフードインスタレーション企画などここでしか楽しむことのできないコンテンツも開催します。

その4 嗜好体験ワークショップ



会場内では日本ならではの嗜好体験(有料)を受けることができます。お座敷体験など普段体験できないワークショップを展開します。

*ワークショップ出店をご希望の方は、運営までご連絡ください。

その5 嗜好に纏わるアート作品展示



3日間通して、会場内には日本の嗜好に纏わるアート作品を展示します。

注：写真はイメージです

出店について -目次-

事前確認事項

BOOTH PLAN・・・p12-13

試飲試食及び飲食の包装を開封しての提供について・・・p14

冷蔵機器の設置について・・・p14

引火性物質を含む商品の開封許可について・・・p15

物販について・・・p16

物販について（酒類取り扱い）・・・p17-18

スケジュールについて・・・p19

規約・・・p20

本イベントに関する連絡先

嗜好品店 運営宛

event@bluemarble.ooo

050-3173-0666 (平日11-17時)

BOOTH PLAN

事前確認事項

①テーブルプラン（テーブル什器付きプラン）と、②棚プラン(棚什器付きプラン)の2種類になります。
出店申請フォームにて、どちらかのプランをお選びください。出店ブース位置は主催者にて決定いたします。

① TABLE PLAN

ブース広さ	ブースサイズ	テーブル什器サイズ	高さ制限	出店料金（税抜）
3.15㎡	W 2100 D 1500	W 1500 D 600 H 900	H 2100	100,000円

<平面図>

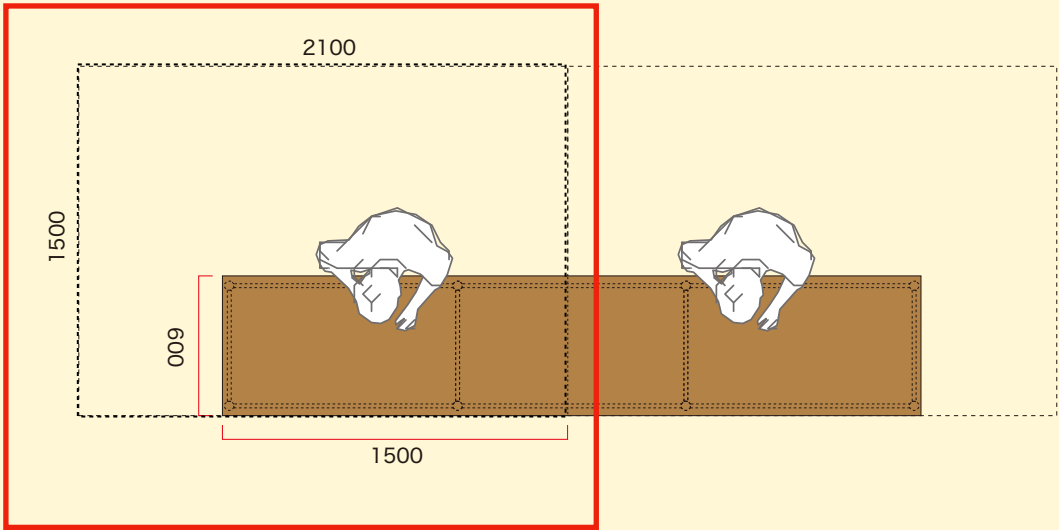

1ブースあたり

<立面図>

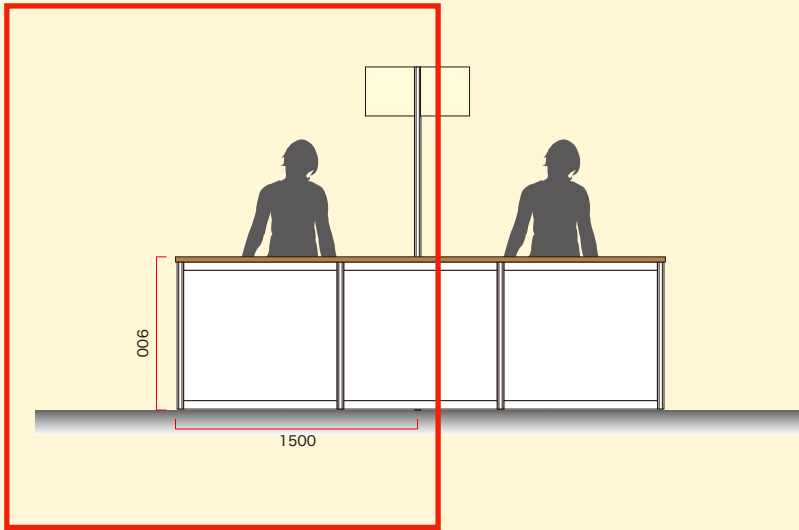

1ブースあたり

<側面図>

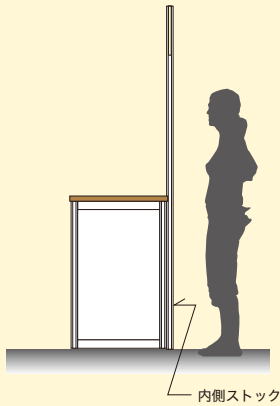

- ブース内に壁面設置はできません。
- 天板と腰板は木製です。画鋲の使用は可能ですが、ペイントやクギ・ビスを使用した装飾は不可となります。
- 電源（コンセント）はオプションにて申込みいただけます。別途マニュアルでご案内いたします。

BOOTH PLAN

事前確認事項

② SHELF PLAN

ブース広さ	ブースサイズ	棚什器サイズ	高さ制限	出店料金（税抜）
3.15㎡	W 2100 D 1500	W 2100 D 450 H 1700	H 2100	100,000円

<平面図>

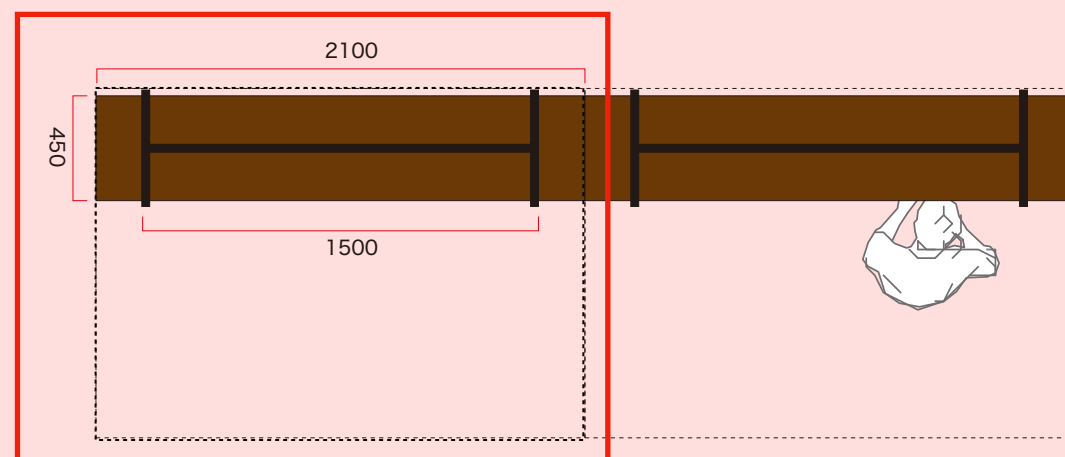

1ブースあたり

<立面図>

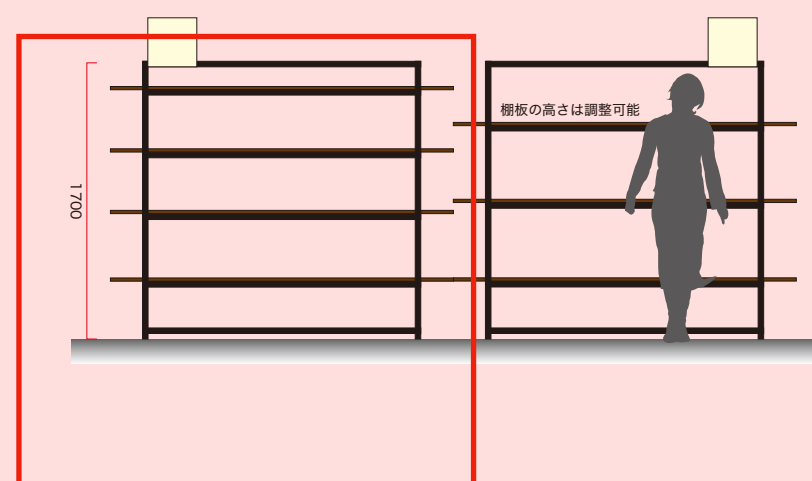

1ブースあたり

<側面図>

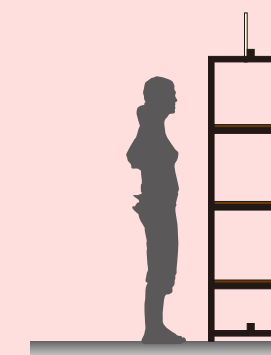

- ブース内に壁面設置はできません。
- 電源（コンセント）はオプションにて申込みいただけます。別途マニュアルでご案内いたします。

試飲試食及び飲食の包装を開封しての提供について

事前確認事項

開催期間中、会場内において飲食物の取扱いを希望する場合、届出・申請が必要となります。

一括して管轄の保健所に申請を行い、保健所からの指導内容を該当出店者にご連絡いたします。食品の取り扱い上、衛生管理には配慮をお願いします。

【申請が必要な商品】

①試飲・試食を行う場合

②飲食物の包装を開封して提供する場合。

※未開封の缶飲料やあらかじめ包装してある商品の提供には申請は不要です。

※申請後の取り消しは原則としてできません。予めご了承ください。

【申請方法/お問合せ先】

出店申込み後にご案内いたします申請書に必要事項をご記入の上、下記連絡先までご提出ください。

株式会社Noframe 担当：小倉・久保田

電話：03-6228-3671 e-mail：shikohinten_info@noframe.co.jp

冷蔵機器の設置について

事前確認事項

保健所による指導の下、冷蔵/冷凍が必要な商品を扱う場合、ブース内に冷蔵機器の設置が義務となります。

※ **製造ラベルに記載の保管方法が、要冷蔵・冷凍の方は設置が義務です。** (要冷蔵・冷凍商品の発送はイベント会場へ直接行うことが可能)

下記の業者にレンタルを発注した場合、出展者の搬入時間前までにブースに機器がセッティングされます。搬出時にはブースまで撤去に伺います。



(参考例)

W1500×D900×H900mm

有効内容量：252ℓ

使用温度：-2°C~18°C

レンタル料：33,000円(税抜)

運搬・設置費：5,000円程度(別途)

電源：オプション申請必要(別途)

【レンタル申請方法/お問合せ先】

出店申込み後にご案内いたします申請書に必要事項をご記入の上、下記連絡先までご提出ください。

株式会社Noframe 担当：小倉・久保田

電話：03-6228-3671 e-mail：shikohinten_info@noframe.co.jp

引火性物質を含む商品の開封許可について

事前確認事項

引火性物質は消防法上、火器・危険物にあたるため会場内への持込みは原則として禁止となっています。但し、会場と管轄の消防署との取決めにより、事前に引火性物質の含油量を証明する資料を提出できた物品に限り、最低限の展示販売（※商品パッケージからの開封）が可能となります。

★動植物油類以外の物質を含む商品については、SDS（安全データシート）の提出が必須となりますのでご注意ください。

※SDSは消防署から提出を求められています

※基本的に自社にて取得されたSDSが必要です

※「百貨店で販売している」、「空輸での取り扱いが可能」などの実績は証明とはなりません

また、引火性物質を含む商品を展示する場合、ブースでの防火対策（※ABC10型以上の消火器を設置）が必要となります。

【申請が必要な商品】

■ 引火性液体を含む商品

・食用油

オリーブオイル、サラダ油、ごま油、ココナッツオイル 等

・フレグランス系

香水、ディフューザー、ルームスプレー 等

・アロマ系

精油、アロマオイル、アロマミスト 等

・ネイル系

マニキュア、ネイルポリッシュ、除光液 等

・その他

CBDオイル、油性塗料、ライターオイル

■ 引火性固体を含む商品（会場内での着火は厳禁）

・キャンドル、お香

【裸火の使用について】

■ 会場内での裸火（キャンドルやお香に火をつけるなど）は厳禁です。※IH調理器具やホットプレートを使用予定の場合には事前にご相談ください。

【申請方法/お問合せ先】

出店申込み後にご案内いたします申請書に必要事項をご記入の上、下記連絡先までご提出ください。

株式会社Noframe 担当：小倉・久保田

電話：03-6228-3671 e-mail：shikohinten_info@noframe.co.jp

物販について

事前確認事項

■ 販売手数料

飲食物の物販・・・ **20%**

飲食物以外の物販・・・ **30%**

※ 酒類に関しては、p17をご確認ください。

■ 会計方法

主催者(ダイヤモンドヘッド(株))が準備する専用の決済端末にてブースで決済していただきます。(キャッシュレス決済のみ)

インバウンドのお客様対象に免税対応も行っております。詳細は確定次第、お知らせいたします。

■ 物販売上金のお支払い

主会期終了後、販売手数料を差し引いた物販売上金を主催者からお支払いいたします。



物販について（酒類取り扱い）

事前確認事項

酒類取り扱いを検討されている出店者の方は、本イベントの参加条件をご確認ください。

<参加条件>

- ① 「日本の酒」 飲み比べエリア(p8参照)にて、主催者が販売する「飲み比べチケット(仮)」を通しての杯売りが可能な方
- ② 出店契約者(=入金が発生する事業者)の方が、酒類販売業免許を保持している事業者であること

開封酒類商品の物販 (杯売り)

- 酒類商品の杯売りは、各自ブースにて主催者が販売する「飲み比べチケット(仮)」を通しての杯売りが可能です。

取引先：ダイヤモンドヘッド株式会社
取引形態：当日、栓が空いた分だけ買取 (小売価格)
 *送料は、基本出店者側負担
 (会場へ直接発送、会場から発送が可能 / 冷蔵商品も対応)

嗜好品店 <small>HAVE A TASTE NOW JAPAN!</small>
600円
600円
600円
600円
600円
600円
100円
100円
100円
100円
100円

◀ 飲み比べチケット(仮)

飲み比べチケット【前売】：3300円
 飲み比べチケット【当日】：3500円
 追加チケット【当日】：100円 / 600円 (1枚ずつ)

- *会場の酒類メニューが対象
- *飲み比べチケット1枚で最大6杯飲める
- *1杯600円 / 700円 (1杯60ml~)

■ 取引の流れ

**出店審査申込み後、個別MTG(オンライン)を担当者と
 行い、条件の確認、提供するメニューなどお話しくだ
 さい。**

※ お申込みいただいた日から3営業日以内にメールにて面談についてご連絡をいたします。

■ 売上金のお支払い

当日運営スタッフが、定期的に交換したチケットを回収し、集計を行います。チケットの枚数と栓が空いた瓶の本数を照合し、買取分を決定させていただきます。

主会期終了後、決定した買取金額をダイヤモンドヘッド株式会社からお支払いいたします。

未開封酒類商品の物販

未開封酒類商品の物販は、希望に応じて行うことが可能です。希望する場合は、以下の条件で取引をお願いいたします。

- 当日会場にて、未開封酒類商品の販売は一括して(株)ワングローバル(p7参照)が行います。

取引先：(株)ワングローバル

取引形態：委託販売 (小売価格の75%)

*送料は、基本出店者側負担

(会場へ直接発送、会場から発送が可能 / 冷蔵商品も対応)

- 会計方法

商品は、各自ブース内に陳列し、商品説明やご案内をお願いいたします。

購入する際は、ワセダ食堂が準備する専用集合レジにて、決済していただきます。（キャッシュレス決済のみ）

インバウンドのお客様対象に免税対応も行っております。詳細は確定次第、お知らせいたします。

- 物販売上金のお支払い

主会期終了後、販売売上から販売手数料を引いた金額を(株)ワングローバルからお支払いいたします。

<取引の流れ>

出店審査申込み後に、個別MTGをオンラインにて担当者と行っていただきます。(p17参照) そのMTGの中で、未開封酒類商品の物販の有無を確認させていただきます。物販を希望される場合、後日(株)ワングローバルにお繋ぎいたします。

※ 出店申込み後、ワセダ食堂と取引契約を結んでいただきます。

スケジュールについて

事前確認事項

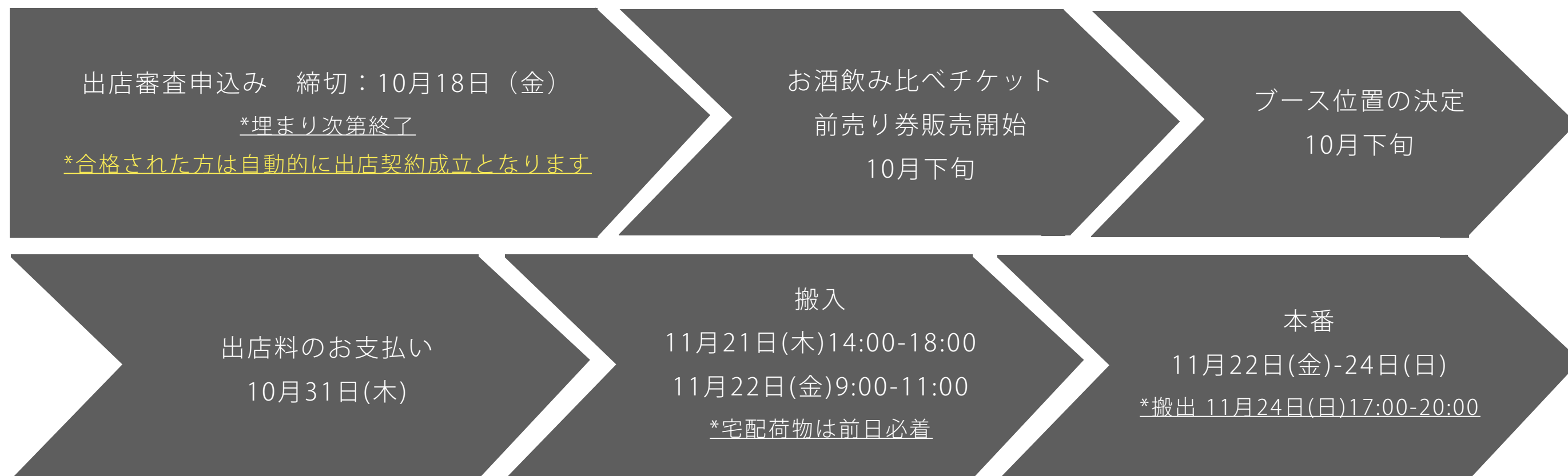

● 出店審査申込み方法 ●

ご出店をご希望の方は以下より出店審査にお申込みください。

<https://ws.formzu.net/fgen/S66796456/>



*審査は非公開で行います。

*審査に関する個別のお問い合わせにはお答えできません。

*お申込みいただいた日から7営業日以内にメールにて可否のご連絡をいたします。

*合格の方には「合格通知及び出展確定通知」をメールにてお送りします。この通知をもって出展契約成立となります。

本イベントに関する連絡先

嗜好品店 運営宛
event@bluemarble.ooo
050-3173-0666 (平日11-17時)

規約

事前確認事項

1. 契約の成立

出店者と主催者との契約は、出店審査申込み後の「合格通知及び出店確定通知」を送付した時点をもって成立するものとします。

2. 出店料金の支払い

出店者は「請求書」に記載の支払期日までに、出店料金の支払いを完了するものとします。支払期日までに出店料金の入金を確認されない場合は、主催者は出店者に対し、契約を解除することができるものとします。

3. 出店契約の取り消しと解約料

[1]出店契約成立後は、出店者の希望による出店契約の取り消しは原則として認められないものとします。

[2]前項にかかわらず、出店者がやむを得ない理由により出店契約の取り消しを希望する場合には、主催者に対し、その理由などを明記した書状またはEメールなどの文書にて通知を送付するものとします。

出店契約成立後の取り消しについては、キャンセル料金を申し受けることを条件として、取り消しできるものとします。

— 「合格通知及び出店確定通知」送付時点：出展料金の100%

4. ブース位置及び仕様の決定

ブース位置及び仕様は、申込みの順序にかかわらず、主催者にて決定をさせていただきます。

5. ブースの使用法

[1]出店者は、隣接するブースに対して割り当てられたスペースを越境して使用及び施工しないこととします。

[2]隣接ブースから苦情が出た場合、主催者は運営上ブースの装飾に変更が必要かどうかを判断します。主催者が変更を必要と認めた場合は、出店者はすみやかに装飾の変更を行うものとします。

[3]主催者は本イベントにおいて、音・操作方法・材料またはその他の理由から問題があると思われる展示物を制限・禁止させていただきます。この権限は、人・物・行為・印刷物および主催者が問題があると考えるすべてに及ぶものとします。

6. ブースの転貸などの禁止

出店者は、契約したブースの全部又は一部を、転貸、売買、交換、譲渡、または担保に供することを禁止します。

7. 出店物の管理

出店物の管理責任は出店者にあるものとします。なお、主催者は天災、その他不可抗力の原因によって発生した損害(盗難・紛失・火災・損傷等)について、また出店物の設置、撤去期間及び会期中の盗難・紛失による損害についての一切の責任を負わないものとします。

8. 出店物等の設置および撤去

[1]出店物等の会場への搬入と設置は、主催者から通知される期日及び時刻内に出店者が行うものとします。

[2]会期中の出店物の搬入、移動、搬出の際は、出店者は必ず主催者の承認を得た後にその作業を行うこととします。

[3]ブース内の出店物及び装飾物等は、指定された期日及び時刻までに搬出・撤去されなければならないものとします。指定された期日及び時刻までに撤去されないものについては、主催者が撤去・廃棄します。撤去・廃棄にかかった費用は出店者の負担とします。

9. 損害賠償

[1]出店者は、自己またはその代理人の不注意その他によって生じた会場設備、建造物の損壊、人身に対する損害について、一切の損害を賠償するものとします。

[2]出店者は主催者に対し、規約7項保証条項の違反により起因する訴訟から生じた訴訟費用、債務(弁護士報酬を含む)、必要経費及び損害賠償について、主催者に補償する義務を負うことに同意するものとします。

10. 開催期間及び時間の変更

主催者は、地震・火災などの天変地異、感染症・疫病の大流行など、その他やむを得ない不可抗力により、開催期間及び時間を変更することがあります。主催者はいずれの場合も出店料金の返金はいたしません。